



ALL NEW
HILUX



TOYOTA

La 8va. generación de esta legendaria camioneta de Toyota, se presenta con motores, aplicaciones y detalles completamente nuevos, entregando una experiencia de conducción y viaje que nunca habías vivido en una Pickup.

El diseño de la Nueva Hilux es la evolución de las Pickup, con un frontal totalmente nuevo y una línea que moderniza su aspecto rudo y resistente.

EXTERIOR



La tranquilidad y suavidad que sentirás
en la cabina es totalmente opuesta
a la rudeza y fuerza de los motores
Euro V turbo diesel de 2.4 y 2.8 litros,
que hacen a la Nueva Hilux 10%
más eficiente y poderosa.

CON TECNOLOGÍA
EURO-V

PERFORMANCE

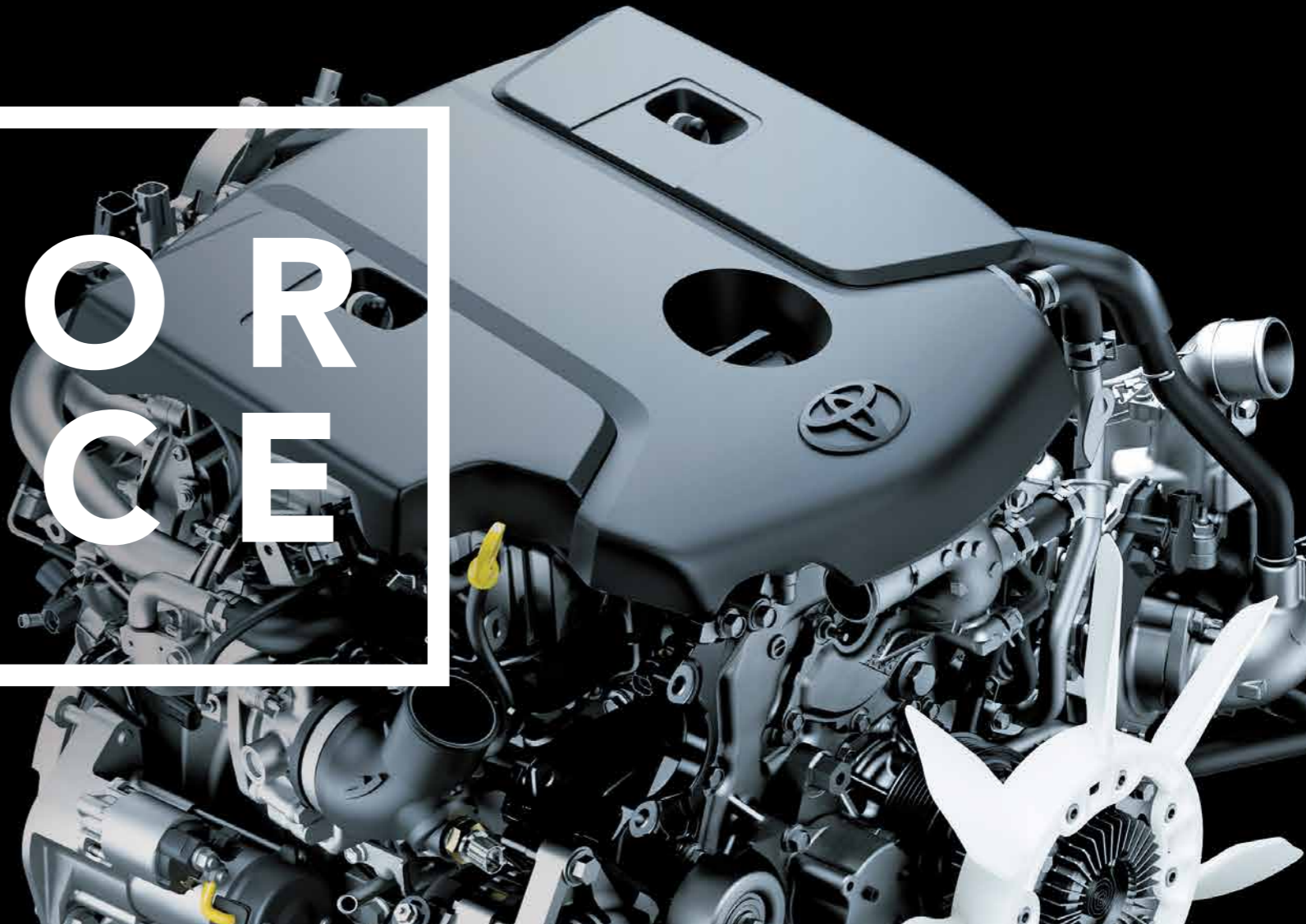



INTERIOR

Todo al interior de la Nueva Hilux está pensado para revolucionar el mundo de las camionetas. Cool Box, tapices de cuero, climatizador, radio Touch Screen Bluetooth y Electric Package, entre otros detalles, hacen la diferencia de viajar en una Hilux y una camioneta.

-  Touch Screen Bluetooth
-  Aire Climatizado
-  Tapicería de cuero
-  Cool box



SEGURIDAD

SEGURIDAD

Para sentir la comodidad máxima, primero hay que sentir seguridad máxima, por eso la Nueva Hilux está equipada con un avanzado sistema de frenos ABS (Antibloqueo de ruedas), EBD (Sistema electrónico de reparto de frenaje) y BA (Asistente de frenada de emergencia) que permiten estabilidad total de frenado en todas las superficies. Además, su cabina está equipada con 3 airbags (frontales y rodilla del conductor), cinturones de seguridad de tres puntos y estructura de protección contra impactos. Además es la única Pick Up en Chile con 5 estrellas en seguridad Latin Ncap.

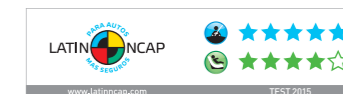

Control de Estabilidad



3 Airbags



Con EBD, BA, A-TRAC



R U D A & S U A V E

Con la tecnología e innovación de la Nueva Hilux puedes enfrentar las condiciones más extremas. Pero lo importante es que puedes vivir experiencias inolvidables.

La resistencia y estabilidad son increíbles,
pero se disfrutan mucho más cuando están
acompañados de la comodidad máxima.
La Nueva Hilux está completamente equipada
para que tu experiencia de viaje no se
compare con ninguna otra camioneta.

COMFORT



Conexión
USB



Engine Start
/ Stop



Caja MT o AT
de 6 vel.

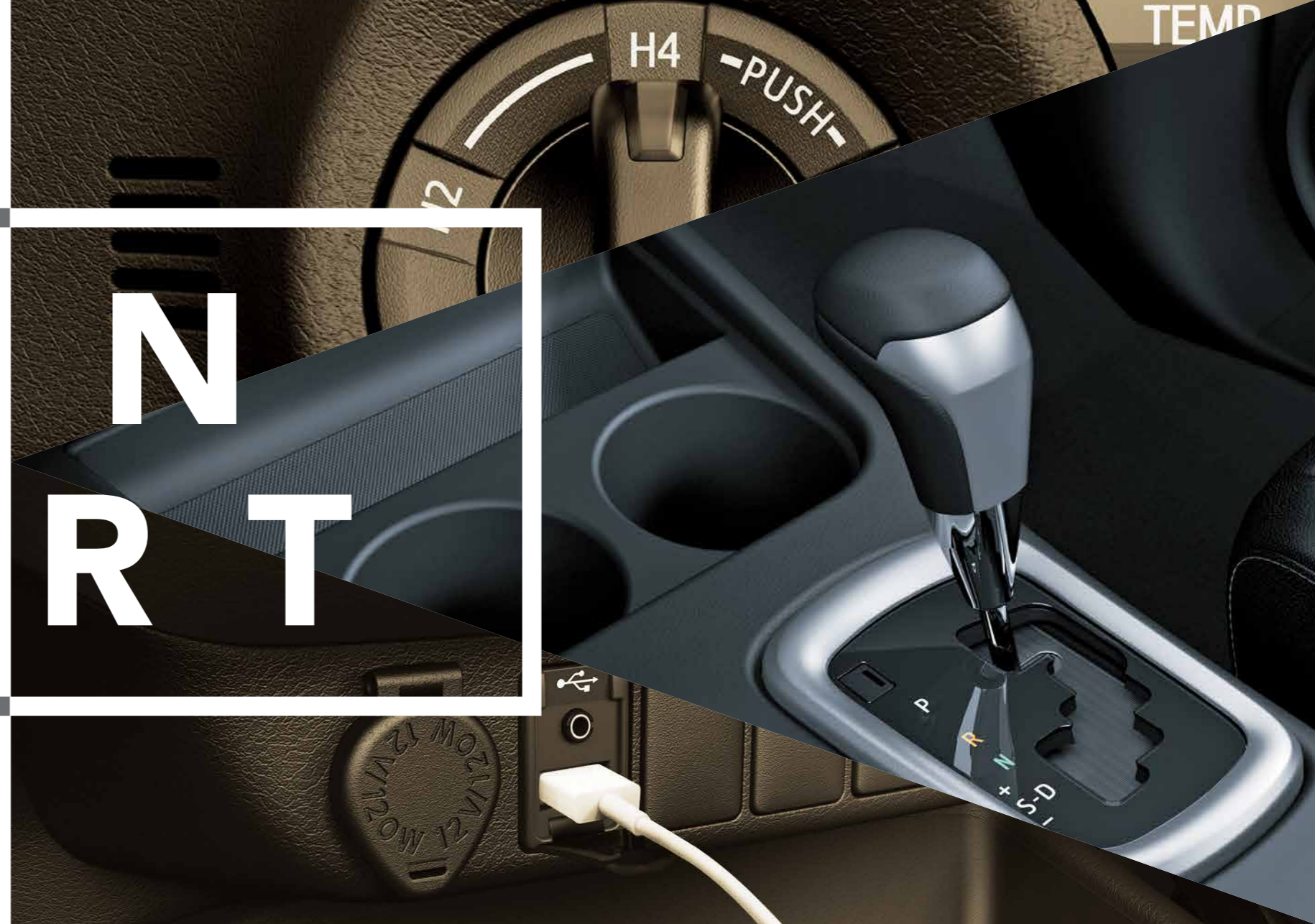

ESPECIFICACIONES TÉCNICAS

3 airbags de serie / **ABS** EBD + BA / **VSC** control de estabilidad / **HAC** asistencia en pendiente / **5 ESTRELLAS** en seguridad Latin NCAP. Única Pick Up en Chile.

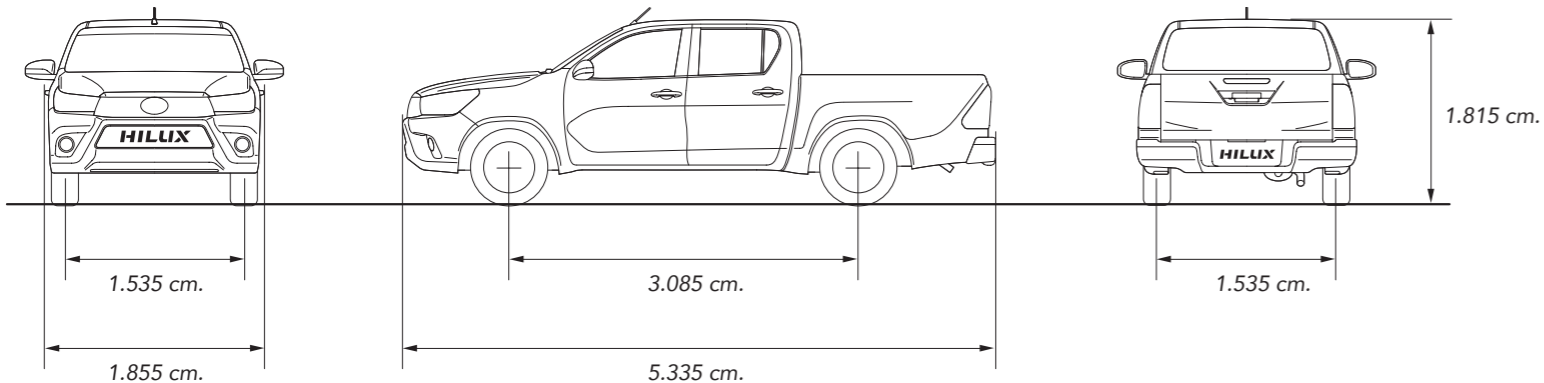

COLORES

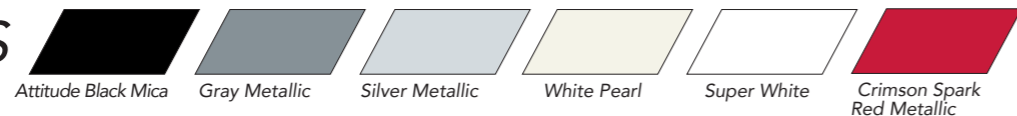

ESPECIFICACIONES TÉCNICAS

	2.4 x 2 MT.	2.4 x 4 MT.	2.8 x 4 MT.	2.8 x 4 AT.
Tracción	4 x 2	4 x 4	4 x 4	4 x 4
Transmisión	Manual (6 Velocidades)			Automática (6 Velocidades)
Cabina	Cabina doble			
Motor	2GD-FTV		1GD-FTV	
Cilindrada	2.393 cc		2.755 cc	
Número de cilindros	4 Cilindros en línea			
Norma de emisión	EURO V			
Potencia máxima	148 hp / 3.400 rpm		174 hp / 3.400 rpm	
Torque máximo	400 nm / 1.600 - 2.000 rpm		420 nm / 1.600 - 2.400 rpm	450 nm / 1.600 - 2.400 rpm
Frenos delanteros	Disco 16			
Frenos traseros	Tambor			
Largo total	5.335 mm			
Ancho total	1.855 mm			
Peso bruto	2.810 kg	2.910 kg		
Capacidad estanque combustible	80 lt			
Llantas de aleación	No		Sí	
Neumáticos	265/65/R17 Todoterreno			
Aire acondicionado	Sí		Sí (Climatizador)	
Alzavidrios eléctrico	Sí		Sí (Seguro niños)	
Cierre central a distancia	No		Sí	
Smart Entry	No		Sí	
Botón de pánico	No	Sí		
Follow Me Home	No		Sí	
Guantera con enfriador/calentador de objetos	No		Sí	
Display multi informativo (Consumo, etc.)	Sí		Sí (TFT)	
Radio doble din CD/MP3/AUX/USB/BT	No		Sí	
Pantalla Touch	No		Sí	
Control crucero	No		Sí	
ECO drive mode (Modo ecológico y ahorro combustible)	No		Sí	
Diferencial con desconexión automática	No	Sí		
Bloqueo diferencial	No		Sí	
Desempañador trasero	No		Sí	
Asientos de cuero	No		Sí	
Asiento deslizable	Mecánico		Eléctrico	
Medidor de consumo combustible	No		Sí	
Mando al volante	No		Sí	
Sistema de frenos ABS	No		Sí	
Sistema antirrobo	Inmovilizador	Inmovilizador + alarma		
Seguro para niños en puertas traseras	No		Sí	
SRS doble airbag frontal + rodillas conductor	No		Sí	
VSC (Control de estabilidad vehículo)	No		Sí	
HAC (Control de asistencia en pendiente)	No		Sí	
Control de estabilidad de remolque	No		Sí	
Cinturones de 3 puntas en asientos traseros	No		3	
Neblineros	No		Sí	

TOYOTA.CL



TOYOTA
CHILE



@TOYOTA
CHILE



TOYOTA
CHILE



TOYOTA